

HUDEBNÍ LETŇANSKÉ AMATÉRSKÉ DIVADLO



UVADÍ HOROR-MUZIKÁL

# Čarodějky

OD JIŘÍHO SUCHÉHO

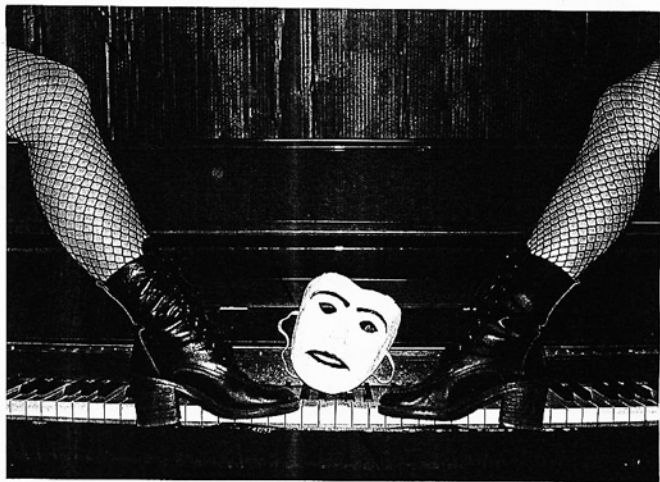

# Účinkují

KRÁL: Kuba Valenta

KRÁLOVNA: Lucka Pospíšilová

VĚRČA: Bára Měkotová

EVČA: Aňa Klapetková

HOSTINSKÝ: Lukaš Záruba

STAROSTA: Boris Janů

UČITEL: Lukaš Kadeřábek j.h.

KOPELENTOVÁ: Jana Klapetková

MORAŮVKOVÁ: Vendula Hladíková j.h.

DRUŽIČKA: Kristýnka Lososová

POSEL - hraje: Lukaš Kadeřábek j.h.

- mluví: Libor Hejl

# Ma nástroje hrají

PIANO: Zbyněk Černík

BASOVÁ KYTARA: Vašek Pergl

# Historie muzikálu

Čarodějky byly poprvé uvedeny v roce 1971 v divadle Semafor, a to jako první samostatné hudební dílo Ferdinanda Havlíka.

Jiří Šlitr, který byl nepostradatelnou součástí Semaforu, náhle opustil tento svět a zůstala tu po něm velká díra, kterou se už nikdy nikomu nepodaří zaplnit. Kromě toho však zanechal na svém opuštěném pianě několik melodií. K těm pak napsal Jiří Suchý text, F. Havlík se postaral o hudební úpravu a vznikla nová hra Revizor v šantánu. Po té následovala právě premiéra Čarodějek, kde už se hudebním (nikoliv však hereckým) partnerem J. Suchého stal právě F. Havlík.

Čarodějky se dočkaly více než 100 repríz. Později bylo do tohoto muzikálu vloženo intermezzo

Svatební košile - semaforicky přepracovaná balada z Erbenovy Kytice, a to jako ukázkou prvního českého hororu. Tato část se pak stala základem pro muzikál Kytice, který byl snad vůbec nejúspěšnější hrou divadla Semafor.

Kytice, kterou rovněž máme ve svém repertoáru, se setkala i v našem divadle s příznivými ohlasy, tak doufáme, že Čarodějky nebudou v tomto směru pro nás prokletými.

## ... a co jsme s Čarodějkami provedli my

Aby bylo možné zahrát Čarodějky v divadle HLAD, muselo nutně dojít k úpravám. Kvůli nedostatku mužské herecké síly a převaze něžného pohlaví v našem souboru, byli jsme nuceni vyškrtnout postavu tajemníka a roli dramaturga a přijmout několik hostů, jak herců,

tak muzikantů.

Bohužel neexistuje nebo alespoň není k sehnání žádný audio či video záznam ze SemaForu, takže se nám podařilo nalézt jen několik fragmentů. Z celkového počtu osmi písniček jsme našli melodie pouze k pěti z nich. Zbývající melodie jsme museli doplnit sami. Ještě, že máme v divadle Lucku Pospíšilovou, která se tohoto nelehkého úkolu zdatně chopila. Napsala hudbu k uvítací písničce Jako vůně kvítků polních, k písni Koupím si dům, která vypráví o trochu megalomanských přáních Věři a Evě, a nakonec k čarovné písni Elixíry v rytmu tanga.

## Co dnes uvidíte

Děj této hry se odehrává ve vesničce Zdispady a vy všichni máte tu čest být při onom slavnostním okamžiku, kdy do Zdispad přijíždí král, jehož předek pocházel právě z této vsi.

Vše se vesele odehrává víceméně podle představ pana starosty až do chvíle, kdy se náhle objeví posel z roku 1579, který přináší zajímavé zprávy...

# Dále spolupracovali

REŽIE: Jana Klapetková

Lucka Pospíšilová

a kolektiv divadla HLAD

HUDEBNÍ REŽIE: Lucka Pospíšilová

KOSTÝMY: Jana Klapetková

CHOREOGRAFIE: Bára Měkotová

Aňa Klapetková

Jana Klapetková

ŘÍZKY NAKLEPALA, OBALILA A USMAŽILA:

Bára Měkotová

OBRAZKY K PÍSNÍ DĚJINY RODU VYTVOŘIL:

Honza Ungrád

PROGRAM: Jana Klapetková

# Mučidla

neboť znalost těchto roztomilých věcíček se Vám bude určitě hodit

1. ŠPANĚLSKÁ BOTA - železná forma s nerovným vnitřním povrchem, nasazovala se mučené osobě na nohu
2. PALEČNICE - dvě dřevěné desky spojené šrouby, které měly na vnitřní straně tupe ostny. Zpravidla se dávaly mezi tyto desky palce u rukou, které byly rozdrceny
3. ŽEBŘ - mučedník byl na něj přivázan za ruce a za nohy, a utahováním pak došlo k vykloubení rukou i nohou
4. KOLO - sloužilo k lámání končetin a jiných částí těla. Mučená osoba byla doslova vpletena do kola
5. PRANÝŘ - kamenný sloup, který stával před radnicí, na náměstí nebo na jiném veřejném místě. Osoby, které se provinily lehčím přestupkem, k němu byly připoutány pro výstrahu všem ostatním

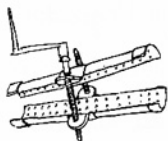

1.

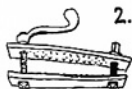

2.

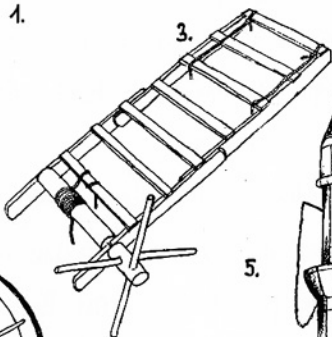

3.

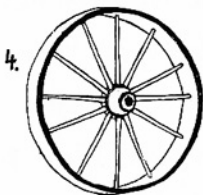

4.

5.

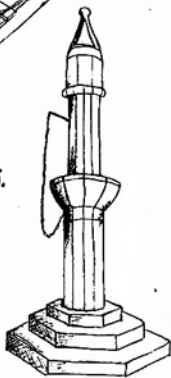

# Poděkování

- V první řadě bychom chtěli poděkovat panu Jiřímu Suchému za laskavé svolení, že naše divadlo může hrát Čarodějky.
- Naš dík taky patří DDM Praha 8 za poskytnutí prostoru pro naše představení.
- Děkujeme i našim úžasným hostům za ochotu spolupracovat s divadlem HLAD.
- Dále chceme poděkovat Honzovi Ungrádovi za namalování obrázků, Liboru Hejlovi za namluvení posla a Markétě Fatkové za kaligrafickou výpomoc.
- Jméno člověka, kterému taky chceme poděkovat bohužel neznáme, ale na internetu vystupuje pod přezdívkou Baltazar. Pomohl nám při shánění písniček z Čarodějek.
- A to nejlepší nakonec - děkujeme Vám za návštěvu.

ČLENOVÉ DIVADLA HLAD